



ATENÇÃO!

QUANDO NÃO ESTIVER UTILIZANDO O EQUIPAMENTO,
É OBRIGATÓRIO DESLIGA-LO DA TOMADA
E DO DISJUNTOR DR.

REFRACON

**MANUAL PARA INSTALAÇÃO E MONTAGEM DE
CHURRASQUEIRA CÔOKTOP ELÉTRICA**

INSTALAÇÃO DO PRODUTO

- 1 – Ao retirar sua churrasqueira da embalagem, retire toda película protetora da moldura e aplique silicone de alta temperatura por toda borda inferior da moldura para fixação do produto. O silicone servirá para fixar o produto, reduzir a temperatura ao contato com a superfície e proteger da possibilidade de infiltrações causadas na limpeza do produto.
- 2 – Introduza a churrasqueira no nicho de embutimento conforme mostrado abaixo.
- 3 – Conecte-a na rede de energia elétrica.
- 4 – Faça a montagem do equipamento como será mostrado na ilustração da pág. 2.
- 5 – Aguarde a secagem do silicone e acenda a churrasqueira para a queima da resina protetora que irá gerar um pouco de fumaça e odor; após esta queima, faça a limpeza para a utilização do produto.
- 6 – Inox não tem garantia contra produto químico e maresia.
- 7 – A Refracon dá garantia de seus produtos por 90 dias contra defeitos de fabricação.

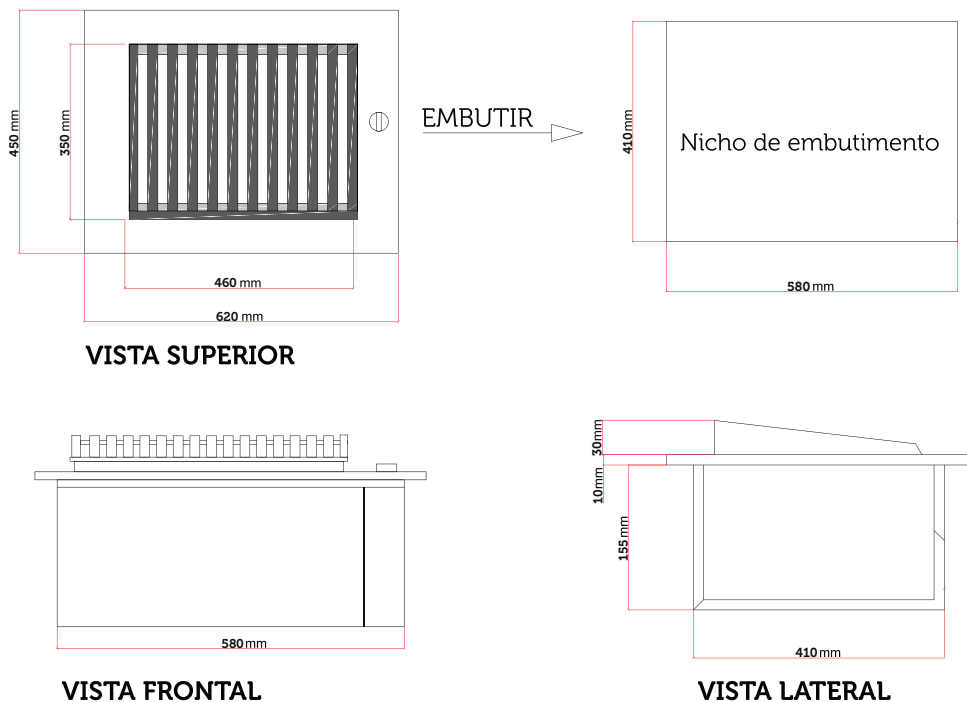

MONTAGEM

Após o processo de instalação faça a montagem conforme a ilustração abaixo

- 1 – Levante a resistência e coloque a bandeja abaixo dela com água.
- 2 - Abaixee a resistência.
- 3 – Encaixe a caixa de gordura e a grelha argentina sobre a resistência.

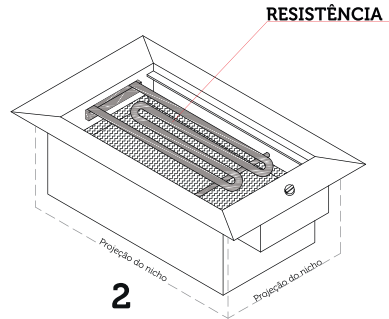
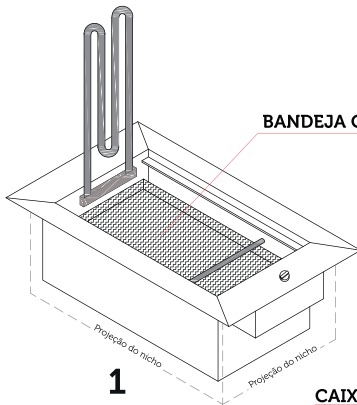

CAIXA DE GORDURA

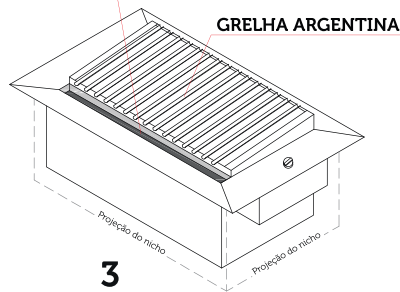

ATENÇÃO

É INDISPENSÁVEL O USO DE ÁGUA NA BANDEJA DESTA CHURRASQUEIRA, COM RISCO DE INCÊNDIO NA FALTA DELA.

A EMPRESA NÃO SE RESPONSABILIZA POR DANOS CAUSADOS PELA FALTA DE ÁGUA!

ESPECIFICAÇÕES DO PRODUTO

As Churrasqueiras Elétricas Refracon foram desenvolvidas para valorizar a sua área de lazer/gourmet.

É um produto de fácil instalação e se adapta a qualquer ambiente.

Perfeitas para móveis planejados, bancadas, composição com outros aparelhos e utensílios.

Instaladas de forma rápida e econômica. Basta sobrepor a caixa térmica em um nicho feito na bancada de pedra, dispensando a alvenaria, os revestimentos e a mão de obra especializada.

ESPECIFICAÇÕES TÉCNICAS

- Resistência elétrica de 3000 watts
- Voltagem elétrica 110V ou 220v
- Acabamento em Inox escovado
- Botão com controle de temperatura
- Grelha argentina com caixa de gordura
- Dimensões externas 620x450mm
- Peso 11Kg



ATENÇÃO!

RECOMENDAMOS QUE SE UTILIZE TOMADA DE 20A (VINTE AMPÈRES), DISJUNTOR / DR DE 32A (TRINTA E DOIS AMPÈRES) E FIO DE 4mm NA INSTALAÇÃO ELÉTRICA AO QUAL O EQUIPAMENTO SERÁ LIGADO.

NÃO NECESSITA DE SISTEMA DE EXAUSTÃO, APENAS DEPURADOR.

GARANTIA DE FÁBRICA 90 DIAS.

6 -

ALERTA DE SEGURANÇA

Não instalar ou utilizar a churrasqueira antes de se certificar que:

- 1 – O nicho de embutimento está conforme o especificado neste manual.
- 2 – A instalação elétrica esteja adequada.
- 3 – Foram retiradas todas as películas plásticas de proteção.

LER ATENTAMENTE AS INSTRUÇÕES ANTES DE INSTALAR OU UTILIZAR A CHURRASQUEIRA.

ESTE EQUIPAMENTO CONSUME OXIGÊNIO, MANTENHA EM LOCAL VENTILADO.

ATENÇÃO: As churrasqueiras elétricas Refracon, são gourmet de uso familiar, as recomendações de uso devem ser lidas e seguidas corretamente para evitar danos ao equipamento.

ORIENTAÇÕES DE USO PARA CHURRASQUEIRA ELÉTRICA

1- É necessário seguir as recomendações de instalação no manual das mesmas, pois caso apresente algum problema futuro, para execução da garantia será exigido um laudo de instalação.

2- Ao ligar a churrasqueira elétrica poderá ser notado um ruído, isso é normal, pois se trata da dilatação da resistência nova.

3- Após duas horas de uso, é necessário desligar o equipamento da tomada para verificar se não há acúmulo de gordura na grelha e resistência. Caso haja um excesso de gordura, deve-se fazer a limpeza, pois a gordura acumulada pode gerar combustão (queima da resistência, componentes elétricos e (ou) queima do equipamento).

4- É de extrema importância acompanhar o nível de água na bandeja (que deve estar sempre cheio) e fazer um controle de temperatura durante o uso, pois se utilizada com o botão no máximo por tempo indevido, pode causar amarelamento excessivo no inox, além dos danos citados a cima no item 3. Para retirar a bandeja para limpeza é necessário remover o ferrinho que segura a resistência, empurrando para frente ou para trás, onde ele sairá, sendo assim possível a retirada da bandeja.

5- Para equipamentos com tampa a bafo é recomendado a utilização com o botão de temperatura no modo mínimo (bafo), pois a tampa abaixada aumenta repentinamente a temperatura interna do equipamento, além de ser necessário fazer sempre a abertura da tampa para olhar o nível de água na bandeja e o assado.

6- Após a finalização do churrasco, deve-se desligar o equipamento da tomada e fazer a limpeza com sabão neutro e bucha úmida e macia para não riscar o inox, e não deixar resíduos de gordura acumulados. Não se deve lavar o equipamento com água, pois ele contém componentes elétricos.

7- Para churrasqueira elétrica é recomendado a limpeza periodicamente da resistência com palha de aço (Bombril) seco, para evitar o acúmulo de gordura.

OBS: É recomendado o uso de luva térmica para manuseio da churrasqueira elétrica, pois o painel e suas partes podem aquecer devido ao uso.



Rodovia SP 346, Km 212, nº 266, Cx. Postal: 04
Santo Antônio do Jardim - SP
CEP: 13995-000

(55 19) 3654-7200
contato@refracon.com.br

www.refracon.com.br



 **LÍDER NACIONAL**

REFRACON